

BUG: Трехходовой фланцевый клапан, PN 25/16

Регулирующий клапан без силиконовой смазки для непрерывного/модулирующего регулирования горячей/теплой/холодной воды, пара, пара/воды или воздуха в установках HVAC (нагревание, вентиляция и кондиционирование воздуха). Качество воды по VDI 2035. Регулирующий элемент в сочетании с приводами AVM 234 S, AVF 234 S и AVN 224 S. Клапан тестирован на соответствие DIN 32730 ^{1) 2) 3)}.

Корпус клапана - из чугуна с шаровидным графитом (EN-GJS-400-18-LT), покрашен в черный цвет. Шток, седло и конус тарелки клапана - из нержавеющей стали (DN 15...50) с тефлоновым кольцевым уплотнением усиленным стекловолокном. Латунный набивной сальник с нагруженной пружиной тефлоновой шайбой. Равнопроцентная характеристика клапана может быть изменена на линейную или квадратичную с приводами SUT. Может использоваться как смесительный и распределительный клапан. Используется с контрфланцем PN 16 или PN 25. Регулирующий проход закрыт если шток выдвинут.



T10431



Y07545

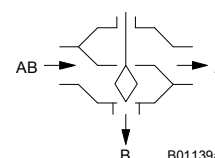
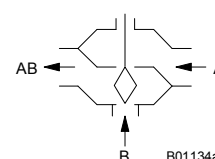

Тип	Номинал. диаметр DN	Соединение	Значение k_{vs} [м³/ч]	Вес [кг]
BUG 015 F334	15	PN 25/16	1	3.1
BUG 015 F324	15	PN 25/16	1.6	3.1
BUG 015 F314	15	PN 25/16	2.5	3.1
BUG 015 F304	15	PN 25/16	4	3.1
BUG 020 F304	20	PN 25/16	6.3	4.0
BUG 025 F304	25	PN 25/16	10	4.7
BUG 032 F304	32	PN 25/16	16	7.2
BUG 040 F304	40	PN 25/16	25	9.2
BUG 050 F304	50	PN 25/16	40	11,9
BUG 065 F304	65	PN 25	63	26,8
BUG 065 F316	65	PN 16	63	27,1
BUG 080 F304	80	PN 25/16	100	36,3
BUG 100 F304	100	PN 25/16	160	53
BUG 125 F304	125	PN 25	250	79,1
BUG 150 F304	150	PN 25	340	108,7

Рабочая температура ¹⁾	-20...240 °C	Ход клапана	
Рабочее давление	до 120 °C 25 бар До 240 °C 20 бар -20...-10 °C 18 бар	DN 15...50	20 мм
		DN 65...150	40 мм
Характеристика клапана		Размерный чертеж	
регулирующий проход	равнопроцентная	DN 15...50	M10425
смесительный проход	линейная	DN 65...150	M10446
Управл. отношение	> 50:1	Инструкции по установке	
Набивной сальник	латунь / Тефлон	DN 15...50	MV 505947
Протечка при макс. Др _s		DN 65...150	MV 505973
регулирующий проход	≤ 0.05% значения k_{vs}	AVM 234 / монтаж	MV 505919
смесительный проход	≤ 1.0% значения k_{vs}	AVF 234 / монтаж	MV 505920
		AVN 224 / монтаж	MV 505927
		Перечень использ. матер.	MD 56.121

Архангельск (8182)63-90-72
Астана +7(7172)727-132
Белгород (4722)40-23-64
Брянск (4832)59-03-52
Владивосток (423)249-28-31
Волгоград (844)278-03-48
Вологда (8172)26-41-59
Воронеж (473)204-51-73
Екатеринбург (343)384-55-89
Иваново (4932)77-34-06
Ижевск (3412)26-03-58
Казань (843)206-01-48

Калининград (4012)72-03-81
Калуга (4842)92-23-67
Кемерово (3842)65-04-62
Киров (8332)68-02-04
Краснодар (861)203-40-90
Красноярск (391)204-63-61
Курск (4712)77-13-04
Липецк (4742)52-20-81
Магнитогорск (3519)55-03-13
Москва (495)268-04-70
Мурманск (8152)59-64-93
Набережные Челны (8552)20-53-41

Нижний Новгород (831)429-08-12
Новокузнецк (3843)20-46-81
Новосибирск (383)227-86-73
Орел (4862)44-53-42
Оренбург (3532)37-68-04
Пенза (8412)22-31-16
Пермь (342)205-81-47
Ростов-на-Дону (863)308-18-15
Рязань (4912)46-61-64
Самара (846)206-03-16
Санкт-Петербург (812)309-46-40
Саратов (845)249-38-78

Смоленск (4812)29-41-54
Сочи (862)225-72-31
Ставрополь (8652)20-65-13
Тверь (4822)63-31-35
Томск (3822)98-41-53
Тула (4872)74-02-29
Тюмень (3452)66-21-18
Ульяновск (8422)24-23-59
Уфа (347)229-48-12
Челябинск (351)202-03-61
Череповец (8202)49-02-64
Ярославль (4852)69-52-93

Единый адрес для всех регионов: sxr@nt-rt.ru || www.sauter.nt-rt.ru

Сочетание BUG с электроприводом (сочетание с модулем 230 В или аксессуарами).

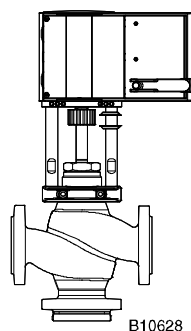

B10628

Привод	без пружинного возврата толкающая сила 2500 Н:						
	Тип: AVM 234 S F132 (24 В) Время хода: 2 / 4 / 6 с/мм Вход: 2поз. / 3поз. / 0...10 В / 4...20 мА						
Клапан	В качестве смесит. клапана			В качестве распред. клап.			
	Δp_{max}	Δp_s	Давлен. надежн. закрытия	Δp_{max}	Δp_s	Давлен. надежн. закрытия	
BUG 015	16	–	25	6	–	25	
BUG 020	16	–	25	6	–	25	
BUG 025	16	–	25	6	–	25	
BUG 032	16	–	25	6	–	24	
BUG 040	16	–	17	6	–	15.5	
BUG 050	11	–	11	6	–	10	
BUG 065	7.1	–	7.1	4.5	–	6.5	
BUG 080	4.7	–	4.7	3.5	–	4.4	
BUG 100	3.0	–	3.0	3.0	–	2.8	
BUG 125	2.0	–	2.0	2.0	–	2.0	
BUG 150	1.5	–	1.5	1.0	–	1.5	

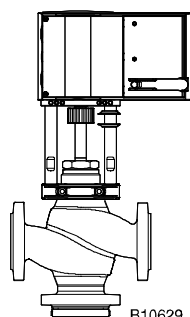

B10629

Привод	с пружинным возвратом толкающая сила 2000 Н:						
	Тип: AVF 234 S F132 (24 В) Время хода: 2 / 4 / 6 с/мм Вход: 2поз. / 3поз. / 0...10 В / 4...20 мА Пруж. возврат: 15 ... 30 с						
Клапан	В качестве смесит. клапана			В качестве распред. клап.			
	Δp_{max}	Δp_s	Давлен. надежн. закрытия	Δp_{max}	Δp_s	Давлен. надежн. закрытия	
BUG 015	16	25	25	6	25	25	
BUG 020	16	25	25	6	25	25	
BUG 025	16	25	25	6	25	25	
BUG 032	16	21	21	6	25	18	
BUG 040	13.5	13.5	13.5	6	25	12	
BUG 050	8.5	8.5	8.5	6	25	7.5	
BUG 065	5.6	5.6	5.6	4.5	25	5.1	
BUG 080	3.4	3.4	3.4	3.4	25	3.4	
BUG 100	2.2	2.2	2.2	2.2	25	2.2	
BUG 125	1.6	1.6	1.6	1.6	25	1.6	
BUG 150	1.2	1.2	1.2	1.0	25	1.2	

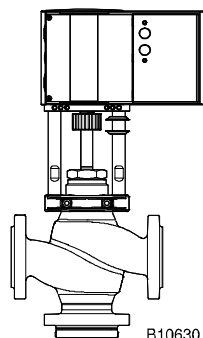

B10630

Привод	с аварийной функцией по DIN 32730 толкающая сила 1100 Н (смотри ²⁾ стр. 1)						
	Тип: AVN 224 S F132 (24 В) Время хода: 2 / 4 / 6 с/мм Вход: 2поз. / 3поз. / 0...10 В / 4...20 мА Пруж. возврат: 15 ... 30 с						
Клапан	В качестве смесит. клапана			В качестве распред. клап.			
	Δp_{max}	Δp_s	Давлен. надежн. закрытия	Δp_{max}	Δp_s	Давлен. надежн. закрытия	
BUG 015	16	25	25	6	25	25	
BUG 020	16	25	25	6	25	22	
BUG 025	16	17	17	6	25	14.5	
BUG 032	10.5	10.5	10.5	6	25	9.4	
BUG 040	6.5	6.5	6.5	6	25	6.5	
BUG 050	4	4	4	4	25	4.0	
BUG 065	3.0	3	3.0	2.6	25	2.6	
BUG 080	2.0	2.0	2.0	1.7	25	1.7	
BUG 100	1.1	1.1	1.1	1.1	25	1.1	
BUG 125	0.8	0.8	0.8	0.8	25	0.8	
BUG 150	0.6	0.6	0.6	0.6	25	0.6	

Клапан: F-вариант, технические данные и аксессуары, см. в Таблице типов клапанов
Привод: F-вариант, технические данные и аксессуары, позицию при монтаже, см. в Разделе 51
Пример: BUG 040 F304 / AVM 234 S F132

Δp_{max} [бар]= Максимально допустимый перепад давления на клапане, при котором привод может его надежно открыть и закрыть, с учетом Δp_v .

Δp_s [бар]= Максимально допустимый перепад давления на клапане, при котором, в случае неисправности (пробой трубы вниз по потоку), привод может его надежно закрыть с "быстрым" ходом.

Давление надежного закрытия [бар]= Разница давления на клапане в режиме управления при которой привод еще может его открыть и закрыть. В этом режиме, следует ожидать пониженный срок эксплуатации. Кавитация, эрозия и скачки давления могут повредить клапан. Указанные значения применимы только когда на клапан установлен привод.

Принцип работы

С электроприводом клапан может быть установлен в любую промежуточную позицию. Когда шток выдвигается, регулирующий проход закрывается. Эти клапаны могут использоваться как в качестве смесительных, так и в качестве распределительных. Пожалуйста следите за направлением потока указанным на клапане; если клапан 'используется в качестве распределительного клапана' необходимо пометить его наклейкой (которая находится в Инструкции по Монтажу). Характеристики жидкости в соответствии с EN 60534.

Как смесительный клапан Как распределительный клапан

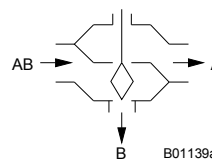
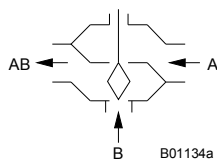

Описание

Эти регулирующие клапаны отличаются высокой надежностью и точностью и вносят значительный вклад в эффективное управление. Они работают очень тихо и удовлетворяют сложным требованиям, например они имеют функцию безопасности, преодолевают перепады давления, регулируют температуру среды и имеют функцию перекрытия потока.

Шток клапана крепится на ось привода автоматически. Заглушка Sauter из нержавеющей стали обеспечивает равнопроцентный поток в регулирующем проходе. Чтобы учесть дополнительные требования пользователя и обеспечить одинаковый поток независимо от положения клапана, смесительный проход имеет линейную характеристику. Высокий уровень герметичности клапана обеспечивается кольцом из нержавеющей стали, запрессованным в седло клапана и соответствующим конусу тарелки клапана.

Набивной сальник не требует обслуживания. Он состоит из шести конических тефлоновых колец и пружины. Пружина создает постоянное напряжение на уплотнителях, что обеспечивает их прижатие к оси клапана. Кроме того, запас смазочного вещества обеспечивает постоянную смазку оси клапана. Смазочное вещество так же предотвращает попадание частиц присутствующих в среде на тефлоновое уплотнение.

Примечания по проектированию и монтажу

Клапаны сочетаются с приводами AVM 234 S без пружинного возврата или с приводами AVF 234 S, AVN 224 S с пружинным возвратом. Привод устанавливается на клапан и фиксируется болтами. Привод закрепляется на оси клапана автоматически. После запуска установки, приводы AVM 234 S и AVF 234 S выдвигают шток и он автоматически соединяется с клапаном при достижении нижнего седла клапана. Ход клапана так же определяется приводом автоматически; дополнительных настроек не требуется. Сила действующая на седло всегда постоянна и утечка минимальна. Клапан SUT позволяют изменять характеристику с линейной на квадратичную и наоборот.

Если используется привод заслонок AVN 224 S, он должен быть введен в строй в ручную. Для подробных инструкций по этой операции, см. PDS 51.379: 'Инициализация и обратный сигнал'.

Установочное положение

Может быть установлен в любом положении, кроме лицевой стороной вниз. Попадание конденсата, капель воды и т.д. внутрь привода.

выше 130 °C При температурах выше 130 °C или 180 °C, необходимо использовать соответствующий температурный переходник. Переходник может так же служить удлинителем, позволяя устанавливать привод вне изоляции трубы. Чтобы защитить привод от тепла, трубы должны быть изолированы.

При монтаже привода на клапан, не следует поворачивать заглушку клапана в седле из нержавеющей стали, это может привести к повреждению уплотнения. При изоляции клапана, изоляция не должна выходить за соединительный зажим привода.

Применение с паром

Клапан может использоваться как паровой при температурах до 200°C с теми же значениями Δp_{max} . Тем не менее, рекомендуется использовать клапаны только как Открытые/Закрытые. При использовании в качестве регулирующего клапана, нахождения клапана в нижней трети диапазона хода желательно избегать. Так как при этом возникают очень высокие скорости потока, которые сильно снижают срок службы клапана.

Применение с водой

Для задержания загрязнителей в воде (например кусочки сварочных швов, частицы ржавчины и т.д.) и предотвращения повреждения заглушки, рекомендуется использовать сборные фильтры, например на каждом этаже или подающей трубе. Состав воды должен соответствовать VDI 2035. Если используется поставляемая среда, пожалуйста свяжитесь с поставщиком среды чтобы убедиться в совместимости материалов клапана. Пожалуйста сверьтесь с таблицей материалов приведенной ниже. Если используется гликоль, рекомендована концентрация от 20% до 55%. Клапаны не подходят для использования с питьевой водой или в местах где существует опасность взрыва.

Подтверждение DIN 32730

За исключением BUG 065 F316 клапаны могут использоваться с приводом AVN 224 S с функцией безопасности в соответствии с DIN 32730..

Примечания по гидравлике и шуму установок

Клапаны могут использоваться в тихих помещениях. Для предотвращения шума, не должны превышать перепады давления Δp_{\max} указанные ниже. Эти величины указаны как рекомендованные значения в таблице потерь давления.

Перепад давления Δp_v является максимальным допустимым давлением на клапане, не зависимо от положения штока, при котором риск кавитации и эрозии не велик. Сила привода не влияет на эти величины. Кавитация ускоряет износ и создает шум. Для предотвращения кавитации, особенно в применениях с паром, перепад давления Δp_{\max} не должен превышать

$$\Delta p_{\text{crit}} = (p_1 - p_v) \times 0.5$$

p_1 = Давление в потоке перед клапаном (бар) p_v = Давление пара

В этих вычислениях используется абсолютное давление.

Давление надежного закрытия это максимальное давление при котором привод еще может двигать шток клапана своей собственной силой. Пожалуйста имейте в виду что клапан может быть поврежден кавитацией и эрозией при использовании этих давлений если перепад давления Δp_{\max} превышен. Что касается функции пружинного возврата, указанные значения Δp_s так же представляют собой допустимые перепады давления, до которых привод еще сможет закрыть клапан в случае сбоя. Так как это функция безопасности с быстрым ходом (с помощью пружины), эта величина может превышать Δp_{\max} .

Диаграмма уровня потока BUG

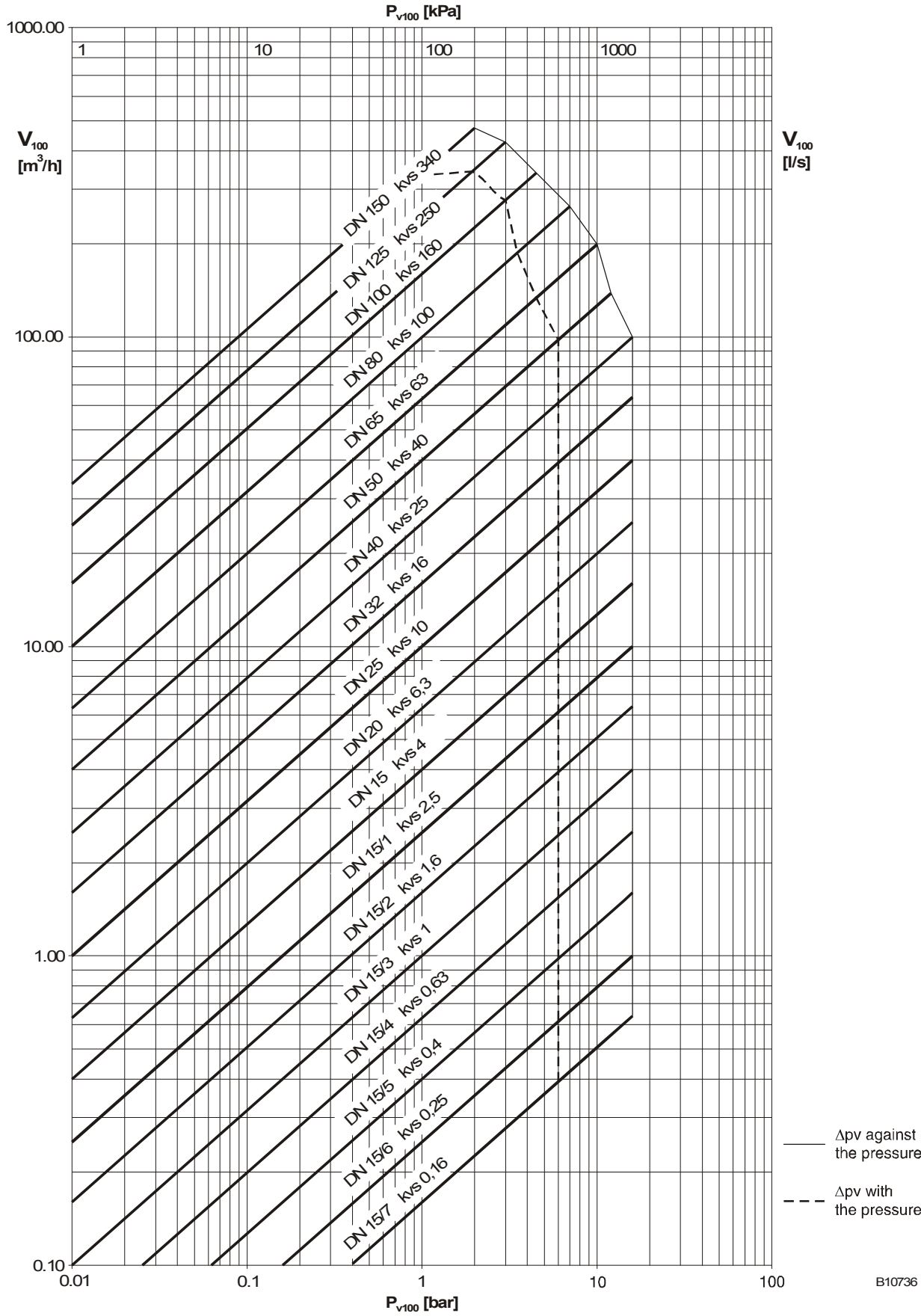

Дополнительная техническая информация

Тип	Δpv	
	Против давления	По давлению
BUG 015 F334	16 бар	6 бар
BUG 015 F324	16 бар	6 бар
BUG 015 F314	16 бар	6 бар
BUG 015 F304	16 бар	6 бар
BUG 020 F304	16 бар	6 бар
BUG 025 F304	16 бар	6 бар
BUG 032 F304	16 бар	6 бар
BUG 040 F304	16 бар	6 бар
BUG 050 F304	12 бар	6 бар
BUG 065 F304	10 бар	4.5 бар
BUG 065 F316	10 бар	4.5 бар
BUG 080 F304	7 бар	3.5 бар
BUG 100 F304	4.5 бар	3 бар
BUG 125 F304	3 бар	2 бар
BUG 150 F304	2 бар	1 бар

Технические требования по давлению и температуре
 Параметры потока
 Ползунковая линейка Sauter для выбора размеров клапанов
 Руководство к ползунковой линейке
 Техническое руководство: 'Регулирующие элементы'
 Параметры, Примечания по Установке, Управление, Общая Информация

EN 764. EN 1333
 EN 60534
 7 090011 003
 7 000129 003
 7 000477 003
 Действующие
 требования EN,
 DIN, AD, TRD и
 UVV
 97/23/EC
 Статья 33
 Категория I
 Категория IV
 DIN 32730

Соответствие CE, Директива Оборудования под Давлением (Жидкостная Группа II)
 От VUG 015 до VUG 040: Нет отметки CE
 От VUG 050 до VUG 150 Отметка CE
 VUG ... с AVN 224 S F132: Отметка CE-0035
 (смотри ²⁾ стр. 1)

Дополнительная информация по соответствию

Корпус клапана из чугуна с шаровидным графитом по EN 1563, код EN-GJS-400-18-LT, номер материала EN-JS1025, с гладко высверленными фланцами по EN 1092-2, Из гребня уплотнения В. Корпус клапана защищен матовым покрытием, черным по RAL 9005. Рекомендации по сварке фланца по EN 1092-1. Установочные размеры клапана по EN 558-1, Серия 1. Плоское уплотнение на корпусе клапана без асбеста.

Номера материалов по DIN

	Номера матер. DIN	Обозначение DIN
Корпус клапана	EN-JS1025	EN-GJS-400-18-LT (GGG40.3)
Седло клапана	1.4021	X 20 Cr 13
Шток	1.4305	X 8 Cr Ni S 18-9
Заглушка	1.4305	X 8 Cr Ni S 18-9
Уплотнение заглушки	PTFE	Усилен стекловолокном
Набивной сальник	CW 617 N	Cu Zn 40 Pb 2
Уплот. под набивн. сальник	CW024A	Cu-DHP

Объяснение используемых обозначений

Δp_v :

Максимально допустимый перепад давления на клапане при любом положении штока, ограниченный уровнем шума и эрозией.

Клапан, как поперечный элемент, охарактеризован этим параметром, особенно при работе в воде. За счет контроля кавитации, эрозии и шума являющегося результатом этих факторов, можно продлить ожидаемый срок службы прибора и его прочность.

Δp_{max} :

Максимально допустимый перепад давления на клапане, при котором привод может его надежно открыть и закрыть.

В расчет принимаются статическое давление и воздействие потока. Это значение обеспечивает ровный ход штока и хорошую изоляцию. При этом значение Δp_v никогда не будет превышать.

Δp_s :

Максимально допустимый перепад давления на клапане в случае неисправности (напр. отказа питания, превышения температуры или давления, прорыва трубы и т. д.), при котором привод может надежно закрыть клапан и, при необходимости, поддерживать полное рабочее давление против атмосферного. Поскольку это является функцией безопасности с "быстрым" ходом штока, Δp_s может быть больше, чем Δp_{max} или, соответственно, Δp_v . Результирующие возмущения потока быстро затухают и их влияние минимально.

Для трехходовых клапанов указанные значения действительны только для регулирующего прохода.

Δp_{stat} :

Давление в трубопроводе за клапаном. Эта величина в большей степени соответствует давлению (за клапаном), когда насосы выключены, например когда давление зависит от уровня жидкости на объекте, от применяемых емкостей давления (баков), от давления пара и т. д.

Клапаны, закрывающиеся по давлению, должны быть рассчитаны на статическое давление плюс давление насоса.

Характеристика для приводов с позиционером (только 24 В)

Для приводов AVM 234 S, AVF 234 S или AVN 224 S

Равнопроцентная/линейная/квадратичная устанавливается кодирующим переключателем

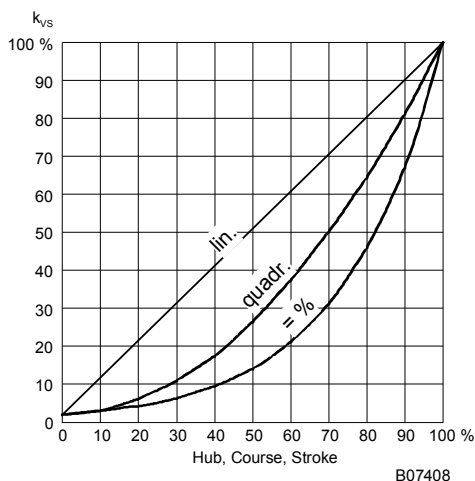

Размерный чертёж

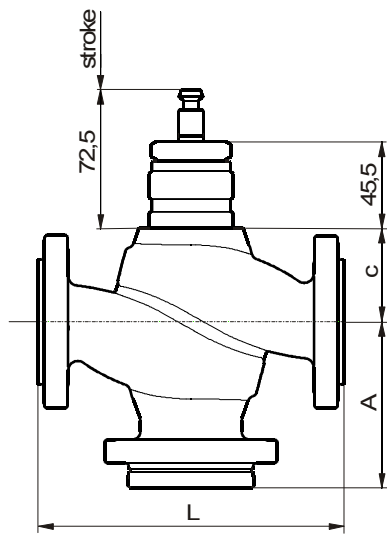

BUG	A	c	L	stroke
DN 015	75,5	98,5	130	20
DN 020	83,5	92,5	150	20
DN 025	86,5	94,5	160	20
DN 032	99,5	103,5	180	20
DN 040	105,5	107,5	200	20
DN 050	113,5	111,5	230	20

M10425

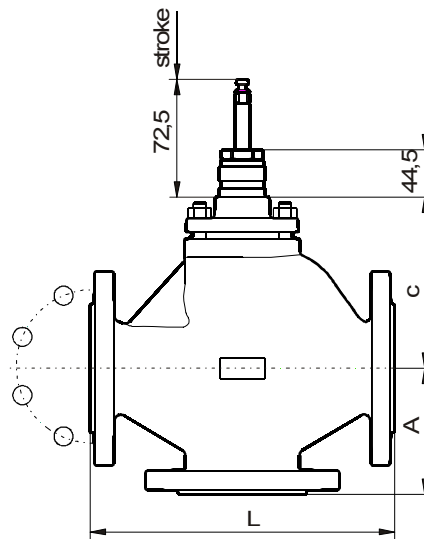

BUG	A	c	L	stroke
DN 065	120	163	290	40
DN 080	130	175	310	40
DN 100	150	183	350	40
DN 125	200	223	400	40
DN 150	210	257	480	40

M10446

AVM

AVF

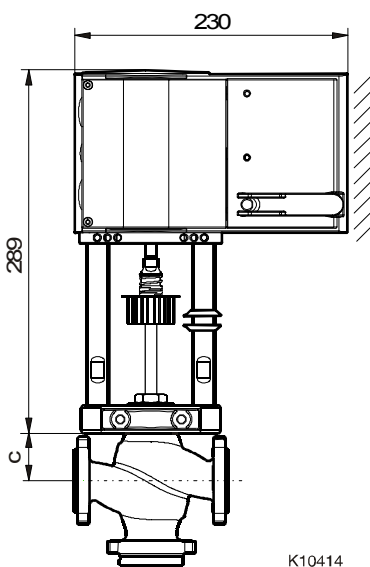
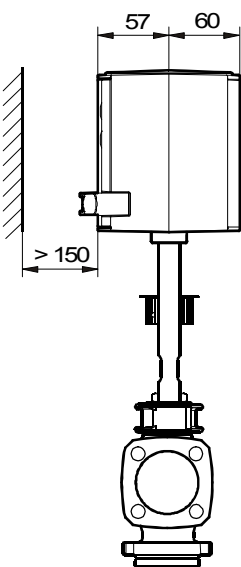

K10414

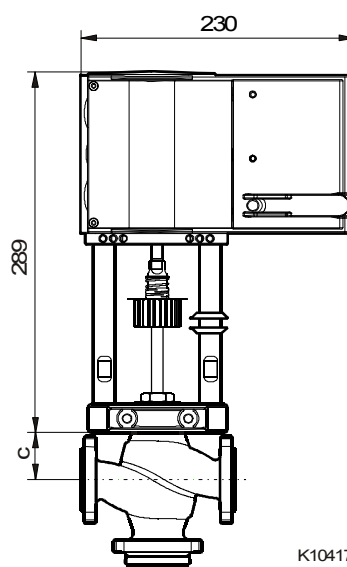
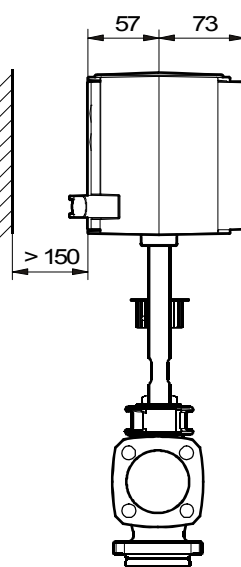

K10417

AVN

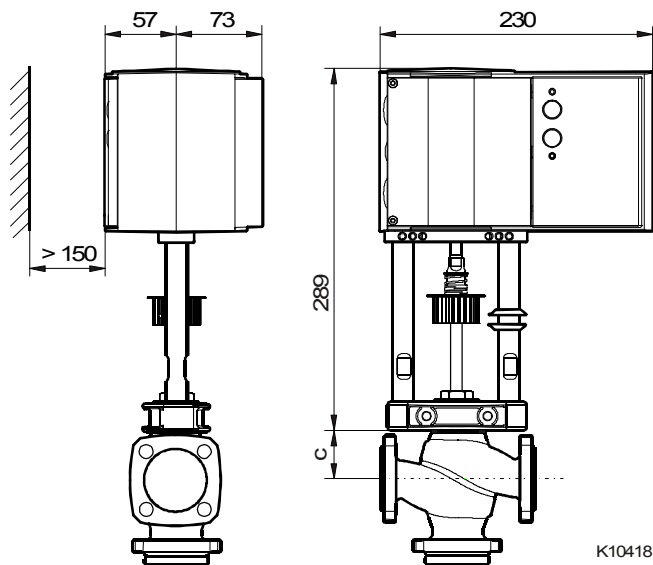

Аксессуары

0372336 180
0372336 240

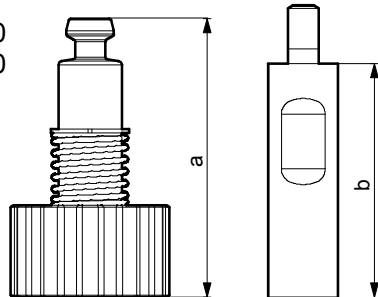

0372336	T (°C)	a (mm)	b (mm)
180	180	69,4	60
240	240	109,4	100

Z10217

0378284 100
0378284 102

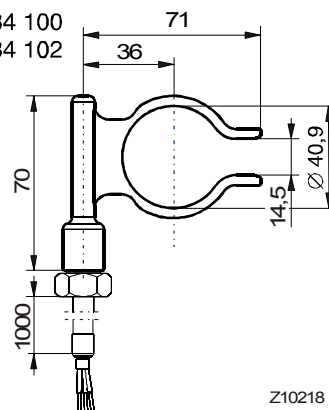

Z10218

Архангельск (8182)63-90-72
Астана +7(7172)727-132
Белгород (4722)40-23-64
Брянск (4832)59-03-52
Владивосток (423)249-28-31
Волгоград (844)278-03-48
Вологда (8172)26-41-59
Воронеж (473)204-51-73
Екатеринбург (343)384-55-89
Иваново (4932)77-34-06
Ижевск (3412)26-03-58
Казань (843)206-01-48

Калининград (4012)72-03-81
Калуга (4842)92-23-67
Кемерово (3842)65-04-62
Киров (8332)68-02-04
Краснодар (861)203-40-90
Красноярск (391)204-63-61
Курск (4712)77-13-04
Липецк (4742)52-20-81
Магнитогорск (3519)55-03-13
Москва (495)268-04-70
Мурманск (8152)59-64-93
Набережные Челны (8552)20-53-41

Нижний Новгород (831)429-08-12
Новокузнецк (3843)20-46-81
Новосибирск (383)227-86-73
Орел (4862)44-53-42
Оренбург (3532)37-68-04
Пенза (8412)22-31-16
Пермь (342)205-81-47
Ростов-на-Дону (863)308-18-15
Рязань (4912)46-61-64
Самара (846)206-03-16
Санкт-Петербург (812)309-46-40
Саратов (845)249-38-78

Смоленск (4812)29-41-54
Сочи (862)225-72-31
Ставрополь (8652)20-65-13
Тверь (4822)63-31-35
Томск (3822)98-41-53
Тула (4872)74-02-29
Тюмень (3452)66-21-18
Ульяновск (8422)24-23-59
Уфа (347)229-48-12
Челябинск (351)202-03-61
Череповец (8202)49-02-64
Ярославль (4852)69-52-93

Единый адрес для всех регионов: sxr@nt-rt.ru || www.sauter.nt-rt.ru